

CÔNG TY TNHH SPIMACHI SOLUTION

ĐC: 19/18 CHU VĂN AN, P. TÂN THÀNH, Q. TÂN PHÚ, TPCM.
DD: 0919614959 EMAIL: SPIMACHISOLUTION@GMAIL.COM



CÔNG TY TNHH SPIMACHI SOLUTION

- Công ty TNHH Spimachi Solution (spices machinery solution).
- Thành lập năm 2018. Hoạt động chủ yếu trong ngành máy móc cho ngành gia vị.
- Với phương châm mang lại giải pháp cho ngành gia vị việt.
- Công ty chúng tôi cung cấp giải pháp làm sạch trong ngành gia vị cụ thể như sau:

CÔNG TY TNHH SPIMACHI SOLUTION

1. Dây chuyền làm sạch hạt tiêu xuất khẩu (cleaning machine).

❖ Công suất 1.5 tấn/h.

❖ Công suất 2.0 tấn/h.

❖ Công suất 4.0 tấn/h.

2. Dây chuyền tiệt trùng hơi nước cho hạt tiêu (steam sterilization).

❖ Công suất 500kg/h

3. Dây chuyền xay nghiền bột tiêu theo kích thước (Mesh size).

CÔNG TY TNHH SPIMACHI SOLUTION

4. Dây chuyền chế biến quế vụn xuất khẩu.

❖ Công suất 1.0 tấn/h.

❖ Công suất 2.0 tấn/h.

❖ Công suất 3.0 tấn/h.

5. Dây chuyền nghiền bột quế xuất khẩu.

❖ Công suất 500kg/h.

❖ Công suất 1.0 tấn/h.

6. Máy bóc vỏ tiêu đen thành tiêu trắng bằng hơi nước.

7. Máy tách đá (lọc sạn) gia vị các loại, trà khô xuất khẩu.

8. Máy sấy thực phẩm các loại.

TỔNG QUAN VỀ NGÀNH GIA VỊ VIỆT NAM

- Theo định nghĩa của các nhà khoa học và sinh học thì gia vị là những loại thực phẩm, rau thơm, các hợp chất hóa học cho thêm vào món ăn. Có thể tạo nên những kích thích tích cực lên vị giác, khứu giác, thị giác đối với người ẩm thực.
- Gia vị làm cho thức ăn có cảm giác ngon hơn, kích thích hệ thống tiêu hóa của người ăn kiến thực phẩm dễ tiêu hóa.

MỘT SỐ GIA VỊ XUẤT KHẨU CHỦ LỰC CỦA VIỆT NAM

- HỒ TIÊU (TIÊU ĐEN, TIÊU TRẮNG, BỘT TIÊU)
- QUẾ (QUẾ ÔNG, QUẾ BÀO VỎ, QUẾ VỤN, QUẾ BỘT)
- ĐẠİ HỒİ
- ỚT (SẤY KHÔ, BỘT ỚT)
- NGHỆ (NGUYÊN CỬ, CẮT LÁT, BỘT NGHỆ)
- GỪNG (NGUYÊN CỬ, CẮT LÁT, BỘT GỪNG)

HÌNH ẢNH VỀ GIA VỊ XUẤT KHẨU

HỒ TIÊU



QUÉ



NGHỆ



GỪNG



RAU THƠM

Hành lá



Rau mùi/ngò rí



Tía tô



Kinh giới



Thì là



Ngò gai/mùi tàu



Húng lủi/bạc hà



Rau ngổ



Rau răm



Húng quế



QUY TRÌNH CHẾ BIẾN TIÊU SẠCH XUẤT KHẨU

DÂY CHUYỀN CHẾ BIẾN TIÊU SẠCH
CÔNG SUẤT 4.0 TẤN / GIỜ

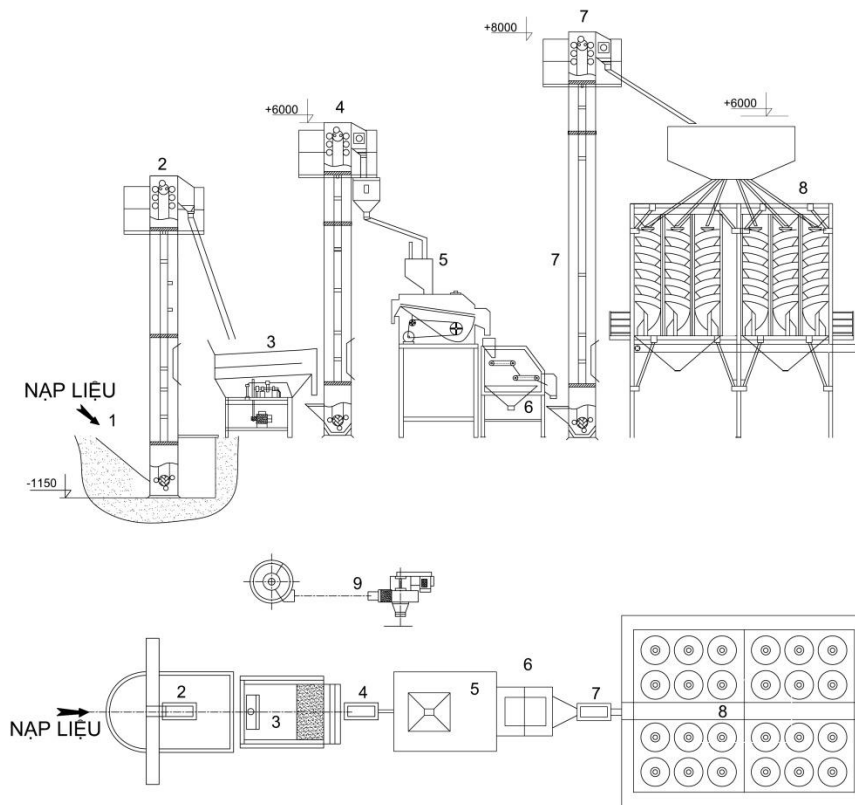

9	Hệ thống hút bụi + Cyclone Ø635	1500x800x2000	7.50	1
8	Spiral hệ thống tách tạp chất bằng xoắn ốc + thùng chứa vuông 500+ bằng tải	7000x4500x6000	0.75	1
7	Bộ đai	8000	1.50	1
6	Bảng tải nam châm bắt đá dỏ	1000x700x1300	0.75	1
5	Sàng đá xanh	1800x1400x1300	2.20	1
4	Bộ đai + Khung thao tác bộ đai	6000	1.50	1
3	Sàng tạp chất (3 lớp lưới: Ø8, Ø3, Ø1.5) + thùng hút bụi	1000x600x1200	1.50	1
2	Bộ đai + Khung thao tác bộ đai	4000	1.50	1
1	Hộc nạp liệu			
TT	TÊN THIẾT BỊ	D x R x C	MOTOR KW	SL

QUY TRÌNH CHẾ BIẾN QUẾ VỤN XUẤT KHẨU



CÔNG TY TNHH SPIMACHI SOLUTION

Address: 19/18 Chu Văn An - P. Tân Thành - Q. Tân Phú - TP.HCM
Tel: +84 919 61 4959 - Email: spimachisolution@gmail.com

DÂY CHUYỀN CHẾ BIẾN QUẾ XUẤT KHẨU

